

地脚螺栓

Eyelet bolts

1 主题内容

本标准规定了螺纹规格为M 6 ~ M 48、C 级的地脚螺栓。

注：商品紧固件品种，应优先选用。

2 引用标准

- GB 196 普通螺纹 基本尺寸
- GB 197 普通螺纹 公差与配合
- GB 2 紧固件 外螺纹零件的末端
- GB 3098.1 紧固件机械性能 螺栓、螺钉和螺柱
- GB 3103.1 紧固件公差 螺栓、螺钉和螺母
- GB 5267 螺纹紧固件电镀层
- GB 1237 紧固件的标记方法
- GB 90 紧固件验收检查、标志与包装

3 尺寸

尺寸如下图及表 1 所示。

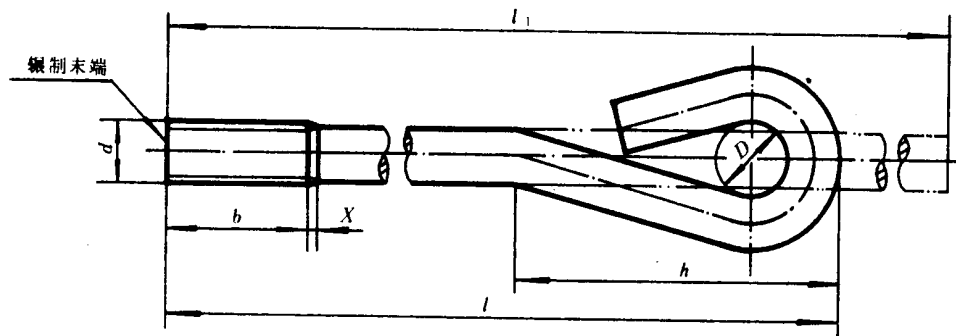

末端按GB 2规定；无螺纹部分杆径约等于螺纹中径或等于螺纹大径。

GB 799-88

表 1

mm

| 螺 纹 规 格 d | | M 6 | M 8 | M 10 | M 12 | M 16 | M 20 | M 24 | M 30 | M 36 | M 42 | M 48 |
|-------------|------|----------|----------|----------|----------|----------|-----------|-----------|-----------|-----------|-----------|-----------|
| b | max | 27 | 31 | 36 | 40 | 50 | 58 | 68 | 80 | 94 | 106 | 118 |
| | min | 24 | 28 | 32 | 36 | 44 | 52 | 60 | 72 | 84 | 96 | 108 |
| D | | 10 | 10 | 15 | 20 | 20 | 30 | 30 | 45 | 60 | 60 | 70 |
| h | | 41 | 46 | 65 | 82 | 93 | 127 | 139 | 192 | 244 | 261 | 302 |
| l_1 | | $l + 37$ | $l + 37$ | $l + 53$ | $l + 72$ | $l + 72$ | $l + 110$ | $l + 110$ | $l + 165$ | $l + 217$ | $l + 217$ | $l + 255$ |
| X max | | 2.5 | 3.2 | 3.8 | 4.2 | 5 | 6.3 | 7.5 | 8.8 | 10 | 11.3 | 12.5 |
| l | | | | | | | | | | | | |
| 公称 | min | max | | | | | | | | | | |
| 80 | 72 | 88 | | | | | | | | | | |
| 120 | 112 | 128 | | | | | | | | | | |
| 160 | 152 | 168 | | | | | | | | | | |
| 220 | 212 | 228 | 商 | | | | | | | | | |
| 300 | 292 | 308 | 品 | | | | | | | | | |
| 400 | 392 | 408 | 规 | | | | | | | | | |
| 500 | 488 | 512 | 格 | | | | | | | | | |
| 600 | 618 | 642 | 范 | | | | | | | | | |
| 800 | 788 | 812 | 围 | | | | | | | | | |
| 1000 | 988 | 912 | | | | | | | | | | |
| 1250 | 1238 | 1262 | | | | | | | | | | |
| 1500 | 1488 | 1512 | | | | | | | | | | |

4 技术条件

技术条件如表 2 所示。

表 2

| 材 | 料 | 钢 |
|-----------|---------|---------------------------------|
| 螺 纹 | 公 差 | 8 g |
| | 标 准 | GB 196、GB 197 |
| 机 械 性 能 | 等 级 | $d < 39$: 3.6; $d > 39$: 按协议 |
| | 标 准 | GB 3098.1 |
| 公 差 | 产 品 等 级 | 除第 3 章规定外, 其余按 C 级 |
| | 标 准 | GB 3103.1 |
| 表 面 处 理 | | ① 不经处理; ② 氧化; ③ 镀锌钝化 GB 5267 |
| 验 收 及 包 装 | | GB 90 |

注: 由于结构的原因, 地脚螺栓不进行楔负载及头杆结合强度试验。

5 标记

5.1 标记方法按GB 1237规定。

5.2 标记示例：

螺纹规格 $d=M20$ 、公称长度 $l=400\text{mm}$ 、性能等级为3.6级、不经表面处理的地脚螺栓的标记：

螺栓 GB 799 M20×400

附加说明：

本标准由全国紧固件标准化技术委员会提出。

本标准由国家机械工业委员会标准化研究所归口。

本标准由国家机械工业委员会标准化研究所负责起草。