

走向世界的百特工控，

坚持以优质创名牌，以高科技创造未来，

力求每个产品都有特色。

追求客户对公司的产品、服务和合作精神的

满意度达 100%。

XMRAF5000 带伺服放大器的回路热备冗余控制器 XMRAF6000 带前馈控制算法和伺服放大器的回路热备冗余控制器 使用说明书

一、	功能特点和技术参数	1
二、	仪表选型	7
三、	分度号变更	9
四、	常见故障和随机附件	11
五、	安装接线	13
六、	显示说明	14
七、	操作总框图	16
八、	参数设定详细说明	18
九、	使用指南	31
十、	应用范例	33

一、 功能特点和技术参数

1.1. 适用范围

XMRAF5000/XMRAF6000 系列带伺服放大器的回路热备冗余控制器为 **First Control** 公司引进产品，具有 5 个模拟量输入，1 个模拟量输出，1 个开关量输入、3 个开关量输出和 220VAC 正反转驱动信号输出及先进的专家自整定 PID 控制算法，该产品将冗余回路调节器、伺服放大器和后备手操器一体化，适合于和 PLC 或 DCS 控制器组成回路冗余控制系统，并直接驱动电动调节阀完成温度、压力、液位、流量等工业过程参数热备冗余无扰控制。也可单独使用，独立完成温度、压力、液位、流量等工业过程参数的测量，显示和精确控制。

1.2. 功能特点

1.2.1. 5 个模拟量输入(AI)

- IN1(PV1)是被控过程参数的测量反馈输入端，可接收各种热电阻、热电偶、标准信号等任一输入信号，各种输入信号之间分度号可切换，即设即用。
- IN2(PV2)是前馈控制输入(XMRAF6000)或辅助输入端(XMRAF5000)，可接收各种热电阻、热电偶、标准信号等任一输入信号，各种输入信号之间分度号可切换，即设即用。
- IN3(PV3)是阀位反馈信号输入端，可接收 0-10mA/4-20mA/0-5V/1-5V 等任一标准信号，各种输入信号之间可按键切换，即设即用。
- IN4(PV4)是外给定(RSP)信号输入端，可接受 0-10mA/4-20mA/0-5V/1-5V 等任一标准信号，各种输入信号之间可切换，即设即用。
- IN5(PV5)是冗余跟踪输入端，可接收 0~10mA/4~20mA/0~5V/1~5V 等任一标准信号，以上输入信号之间可切换，即设即用。IN5 用于接收 PLC 或 DCS 控制器的回路调节输出(AO)，与 DI1(本机控制输入)配合实现热备冗余控制。当 DI1=ON 时，控制输出跟踪 IN5。当 DI1=OFF 时，控制输出由本机 PID 运算决定，与 IN5 无关。

1.2.2. 1 个模拟量输出 (AO)

OUT1 是阀位变送输出端(即阀位开度信号), 0~10mA/4~20mA/0~5V/1~5V 输出可选。OUT1 可按控制输出大小进行变送输出也可按阀位反馈信号大小进行变送输出。OUT1 和本机控制状态输出 D03 一起发送给 PLC 或 DCS 控制器, 以在本机手动或本机自动控制时, PLC 或 DCS 控制器均能自动跟踪实际阀位, 使两冗余控制器之间可无扰切换。

1.2.2. 1 个开关量输入 (DI)

- DI1 是本机控制命令输入端, 用于接收 PLC 或 DCS 控制器的故障状态信号。实现热备冗余和本机控制无扰切换。

1.2.3. 3 个继电器输出 (DO)

- D01、D02 为 PV 的报警输出, 其上、下限报警方式可设定, 继电器动作, 输出触点闭合。
- D03 是本机控制状态输出端, 当调节器为本机控制时, 不论本机自动还是手动, 继电器均动作, 输出触点闭合。

1.2.4. 正反转控制信号输出端

正反转控制信号输出为 220VAC, 由 41A/600V 双向可控硅控制, 可直接驱动电动执行器伺服电机。

1.2.5. 热备冗余工作原理

热备冗余原理图如下:

注: PV 值信号同时供给 XMRAF5000/XMRAF6000 系列带伺服放大器的回路热备冗余控制器和 PLC/DCS 控制器,

若 PV 值信号为热电偶、热电阻则建议选用双支热电偶、热电阻将 PV 值信号分两路输出; 若 PV 值为标准信号则建议选用本公司 SFP 或 SFGP 系列一入二出的隔离器或配电器分两路输出。

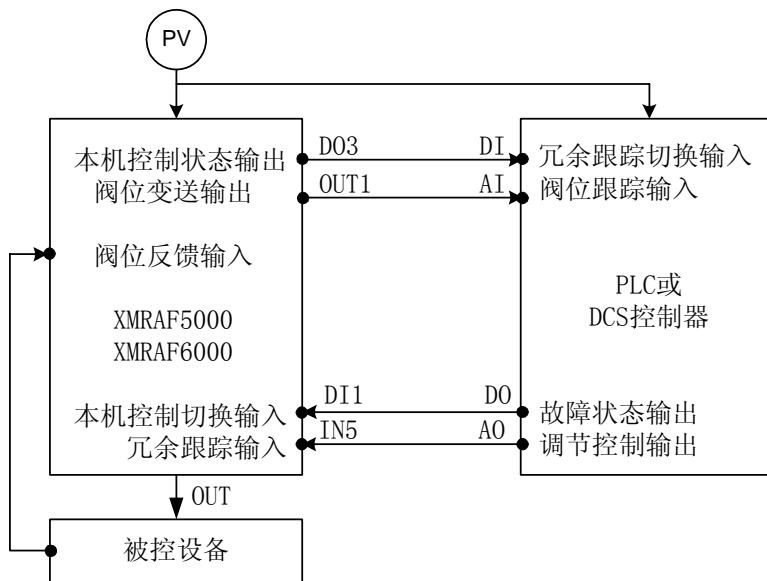

- 当 DI1=ON 时，XMR AF5000/XMR AF6000 工作于热备冗余状态，控制输出 OUT 跟踪热备冗余输入 IN5，这时系统由 PLC 或 DCS 控制器进行自动控制；其功能类似伺服放大器，按给定信号和阀位反馈信号的误差进行调节，以确保实际阀位及时跟踪阀位给定信号，实现自动控制。
- 当 DI1=OFF 时，XMR AF5000/XMR AF6000 工作于本机控制状态，控制输出 OUT 与 IN5 无关，而是由

XMRAF5000/XMRAF6000 根据 SP 值和 PV 值进行自动控制。

- 由热备冗余切换到本机控制状态，完全是无扰的，不仅控制输出 OUT 无扰，而且 SP 值也是无扰的。可以完全平稳切换无任何影响。
- 当 XMRAF5000/XMRAF6000 处于本机控制时，有本机控制状态信号和阀位变送输出信号一起送给 PLC 或 DCS 系统，让 PLC 或 DCS 系统的输出也能及时跟踪 XMRAF5000/XMRAF6000 的输出，这样从热备冗余调节器切换到 PLC 或 DCS 系统控制也是无扰的。

1.2.6. 可做后备操作器使用

XMRAF5000/XMRAF6000 系列手动控制优先于本机自动和热备冗余控制，具有最高优先权。XMRAF5000/XMRAF6000 具有后备操作器的功能，可做后备操作器使用。手动时，按增、减键可直接输出正、反转控制信号。

1.2.7. 安全控制功能

XMRAF5000/XMRAF6000 具有安全控制功能，在设备故障期间能停止正反转控制信号输出，保持阀位不动，并转入手动状态，由手动控制阀位的增减。确保过程生产设备的安全。

1.2.8. PID 控制给定值

- 本机给定 (LSP) 和远程给定 (RSP) 无扰切换，自动加偏置补偿，本机控制给定值可按键直接设定，也可以加密码锁定，不让修改。

1.2.9. PID 参数专家自整定

- 独特的专家自整定 PID 算法，使之能自动适应各种工业现场，自整定成功率达 95% 以上。

1.2.10. 可带 RS485 隔离通讯接口，构成计算机控制系统。

1.2.11. XMRAF5000/XMRAF6000 控制原理框图

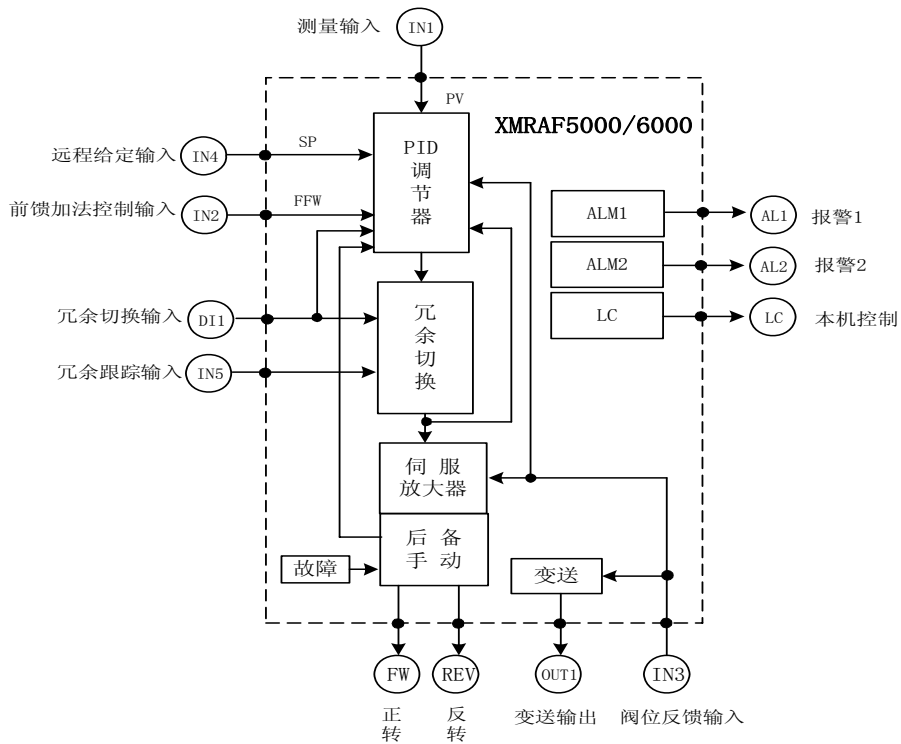

1.3. 技术参数

- 使用条件: 环境温度: $0 \sim 50^{\circ}\text{C}$ 相对湿度: $\leq 90\%$
- 电源电压: AC90V \sim 265V (50 \sim 60HZ) 或 DC24 \pm 10%V
- 基本误差: 0.5%F. S \pm 1 字 显示分辨率: 0.001, 0.01, 0.1, 1
- 输入特性: 电偶型: 输入阻抗大于 $10\text{M}\Omega$ 电阻型: 引线电阻要求 $0\sim 5\Omega$, 三线相等
电压型: 输入阻抗大于 $300\text{k}\Omega$ 电流型: 输入阻抗 250Ω
- 输出特性: 继电器容量: 3A/220VAC 或 3A/24VDC, 阻性负载
电流型变送器输出负载阻抗: 小于 600Ω 电压型变送输出负载: 大于 $200\text{k}\Omega$
- 内部冷端补偿温度范围: $0 \sim 50^{\circ}\text{C}$
- 变送器电源输出: 电压 $24\pm 10\%$ VDC, 最大电流 100mA, 可直接配接二线制无源变送器
- 功耗: $< 3\text{W}$ 重量 $< 0.5\text{kg}$

二、 仪表选型

型 谱			说 明
XMRAF5			系列带伺服放大器的回路热备冗余控制器
控制输出	0		220VAC 正反转控制输出
测量输入 IN1	1		适配热电偶
	2		适配热电阻
	3		适配霍尔变送器
	4		适配远传压力表
	5		适配 0~10mA 输入
	6		适配 4~20mA 输入
	7		适配 0~5V 输入
	8		适配 1~5V 输入
	9		适配用户特殊要求的各种分度号
	U		万能分度号输入
	0		PID 控制值本机按键给定 LSP
	1		PID 控制值机内时间程序给定 t _{sp}
远程给定 IN4	5		0~10mA 远程给定; RSP
	6		4~20mA 远程给定; RSP
	7		0~5V 远程给定; RSP
	8		1~5V 远程给定; RSP
阀位变送 输出 OUT1	5		0~10mA 辅助变送输出
	6		4~20mA 辅助变送输出
	7		0~5V 辅助变送输出
	8		1~5V 辅助变送输出
外形结构		V	80×160×150mm 光柱竖表
变 送 器 配 电 电 源			缺省为不带 24V 直流电源输出
		P	带直流 24V/100mA 电源输出
通讯接口 类 型			不带通讯接口
			RS485 RS485 隔离通讯接口

注 1: IN3、IN4、IN5 为 0~10mA/4~20mA/0~5V/1~5V 通用, 出厂缺省为 4~20mA

注 2: 此型仪表供电电源均为 220VAC

型 谱		说 明	
XMRAF6			带前馈控制算法和伺服放大器的回路热备冗余控制器
控制输出	0	220VAC 正反转控制输出	
测量输入 IN1	1	适配热电偶	
	2	适配热电阻	
	3	适配霍尔变送器	
	4	适配远传压力表	
	5	适配 0~10mA 输入信号	
	6	适配 4~20mA 输入信号	
	7	适配 0~5V 输入信号	
	8	适配 1~5V 输入信号	
	9	适配用户特殊要求的各种分度号	
	U	万能分度号输入	
前馈输入 IN2	1	适配热电偶	
	2	适配热电阻	
	3	适配霍尔变送器	
	4	适配远传压力表	
	5	适配 0~10mA 输入信号	
	6	适配 4~20mA 输入信号	
	7	适配 0~5V 输入信号	
	8	适配 1~5V 输入信号	
	9	适配用户特殊要求的各种分度号	
	U	万能分度号输入	
	0	PID 控制值本机按键给定 LSP	
	1	PID 控制值机内时间程序给定 tsp	
远程给定 IN4	5	0~10mA 远程给定; RSP	
	6	4~20mA 远程给定; RSP	
	7	0~5V 远程给定; RSP	
	8	1~5V 远程给定; RSP	
阀位变送 输出 OUT1	5	带 0~10mA 辅助变送输出	
	6	带 4~20mA 辅助变送输出	
	7	带 0~5V 辅助变送输出	
	8	带 1~5V 辅助变送输出	
外形结构	V	80×160×150mm 光柱竖表	
变 送 器		缺省为不带直流电源输出	
配 电 电 源	P	带 24V 直流电源输出	
通 讯 接 口		不带通讯接口	
类 型		RS485	RS485 隔离通讯接口

注 1: IN3、IN4、IN5 为 0~10mA/4~20mA/0~5V/1~5V 输入通用, 出厂缺省为 4~20mA。

注 2: 此型仪表供电电源均为 220VAC

三、 分度号变更

3.1 分度号选择表

- 线性分度号选择表（分度号设置见量程设置）

分度号名称		屏幕显示	分辨率	测量范围	配用传感器
标准信号输入 线性显示	比例线性	0-10	10 μ A	-1999~9999	各类变送器 0-10mA
	比例线性	4-20	10 μ A	-1999~9999	各类变送器 4-20mA
	比例线性	0-5.0	1mV	-1999~9999	各类变送器 0-5V
	比例线性	1-5.0	1mV	-1999~9999	各类变送器 1-5V
非标信号输入 线性显示		0.000	1mV	-1999~9999	非标线性输入信号 (>60mV)
标准信号输入 开方显示	开方线性	0-10	10 μ A	-1999~9999	各类差压变送器 0-10mA
	开方线性	4-20	10 μ A	-1999~9999	各类差压变送器 4-20mA
	开方线性	0-5.0	1mV	-1999~9999	各类差压变送器 0-5V
	开方线性	1-5.0	1mV	-1999~9999	各类差压变送器 1-5V
非标信号输入 开方显示		0.000	1mV	-1999~9999	非标开方输入信号 (>60mV)

输入板
跳线
设置
见 3.2

- 电阻分度号选择表（分度号设置见量程设置）

分度号名称	屏幕显示	分辨率	测量范围	配用传感器
Pt100	P 100	1 $^{\circ}$ C	-200~600 $^{\circ}$ C	铂热电阻 R0=100 Ω
Pt100.0	P 100	0.1 $^{\circ}$ C	-199.9~200.0 $^{\circ}$ C	铂热电阻 R0=100.0 Ω
Pt10	Pt 10	1 $^{\circ}$ C	-200~850 $^{\circ}$ C	铂热电阻 R0=10 Ω
Cu100	C 100	0.1 $^{\circ}$ C	-50.0~150.0 $^{\circ}$ C	铜热电阻 R0=100 Ω
Cu50	C 50	0.1 $^{\circ}$ C	-50.0~150.0 $^{\circ}$ C	铜热电阻 R0=50 Ω
30~350 Ω	3-35	0.1 Ω	用户设定	远传压力表 30-350 Ω

输入板
跳线
设置
见 3.2

● 电偶分度号选择表（分度号设置见量程设置）



分度号名称	屏幕显示	分辨率	测量范围	配用传感器
B	b	1℃	700~1800℃	铂铑 30-铂铑 6 热电偶
R	r	1℃	0~1760℃	铂铑 13-铂热电偶
S	s	1℃	0~1600℃	铂铑 10-铂热电偶
N	n	1℃	0~1400℃	镍铬铁-镍硅热电偶
K	k	1℃	0~1300℃	镍铬-镍硅热电偶
E	e	1℃	0~800℃	镍铬-铜镍热电偶
J	j	1℃	0~600℃	镍铬-铜镍热电偶
T	t	1℃	-200~400℃	铜-铜镍合金热电偶
非标准 毫伏信号	0-60	0.01 mV	-1999 ~9999	0~ 60mV 之间任意线性输入信号

输入板
跳线
设置
见 3.2

3.2. 输入板跳线设置图

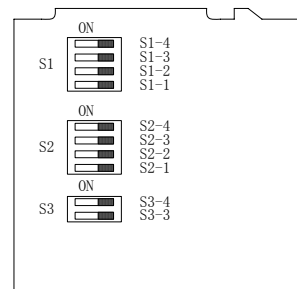
	电流	电压	电阻	电偶
IN1	S1-2 ON	S1-2 OFF	S1-3 ON S1-4 OFF	S1-3 OFF S1-4 ON
IN2	S2-3 ON	S2-3 OFF	S1-1 OFF S2-4 ON	S1-1 ON S2-4 OFF
IN3	S2-2 ON	S2-2 OFF		
IN4	S2-1 ON	S2-1 OFF		
IN5	S3-3 ON S3-4 ON	S3-3 OFF S3-4 OFF		



注：开关位置及对应的状态  : ON
 : OFF

3.3. 非标传感器的适配

- 根据不同的输入传感器，按以下方法设置分度号和输入板跳线（详见量程设置）。
- 电阻信号输入时，分度号设为 **3-35**，输入板跳线同电阻信号输入型；0~60mV 信号输入时，分度号选为 **0-60**，输入板跳线同电偶信号输入型；电压或>60mV 信号输入时，分度号选为 **0-100**，输入板跳线同电压信号输入型；电流信号输入时，分度号选为 **0-100**，输入板跳线同电流信号输入型。
- 先将量程迁移菜单中量程迁移值设为出厂值；读出此时仪表显示值与实际输入工程量对应关系。
- 从仪表显示值与实际工程量对应关系中取出两个不相同的点，通过量程迁移菜单输入仪表，即可正常使用。

四、 常见故障和随机附件

4.1. 常见故障处理

故障现象		故障原因	处理方法
仪表通电不亮		供电电源未接入	正确接入仪表电源（见安装与接线）
		接触不良	取出表芯确认弹片接触是否良好
		仪表运输损坏	请与供货方联系
LED 屏 显示	b r o E	分度号选择错	选择与输入信号相符的分度号（见量程设置）
		输入信号太大	调节输入信号保证在仪表测量范围内
		信号断线	正确接入信号线（见安装与接线）
LED 屏 显示	H o f L .	分度号选择错	选择与输入信号相符的分度号（见量程设置）
		输入信号过大	调节输入信号保证在仪表测量范围内
		仪表标定错误	选择正确标定信号重新标定（见校正操作）
LED 屏 显示	L o f L .	分度号选择错	选择与输入信号相符的分度号（见量程设置）
		输入信号过小	调节输入信号保证在仪表测量范围内
		仪表标定错误	选择正确标定信号重新标定（见校正操作）
测量值不正确		分度号选择错	选择与输入信号相符的分度号（见量程设置）
		显示修正设置错	设回出厂值（见量程迁移设置）

故障现象	故障原因	处理方法
测量值不正确	信号线连接错	正确接入信号线（见安装与接线）
	表型选择错	请与供货方联系
无法进入相应菜单	对应参数已上锁	请先开锁（见密码操作）
	无此功能	请与供货方联系
无法开锁	开锁码丢失	请与供货方联系
显示突然跳变	后级接触器火花影响	交流电路接阻容火花吸收器
		直流电路接反向续流二极管
	布线不规范	信号线和动力线走线分开 信号线加屏蔽，屏蔽接地
电源板烧坏	电源干扰	仪表电源与动力电源分开 远离可控硅，变频器等动力设备 加净化电源
		电源线接错
继电器误动作	后级接触器火花影响	另接电源线；加净化电源
		交流电路接阻容火花吸收器 直流电路接反向续流二极管

4.2 严重现场干扰的处理

当现场干扰严重，并且 4.1 表中各种处理方法均无效时，请另购本公司的 EMCfilter 电源净化低通滤波器串接于仪表输入电源入口处和继电器引线出口处。

4.3 随机附件

- 使用手册一本。
- 生产检验合格证（保修卡）一份。

五、 安装接线

- 仪表引线不宜与动力电缆并行走线，信号线宜用屏蔽线，独立走线且屏蔽接地，可减少现场干扰。
- 仪表电源不宜取至动力电源，宜使用独立电源，最好使用净化电源。

5.1. XMRAF5000/XMRAF6000 (80×160×150mm) 系列竖表接线图

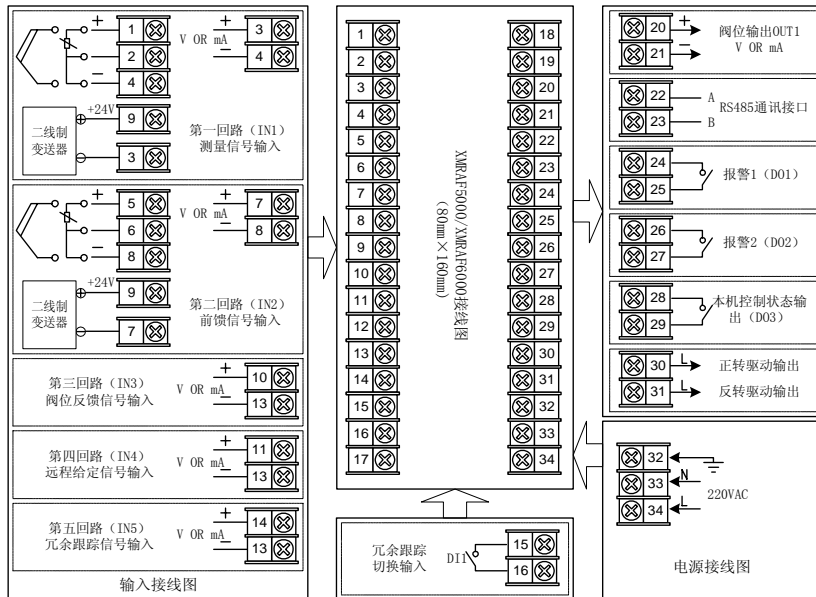

备注：以上接线图仅供参考。公司保留对产品升级的权利，如有更改恕不另行通知，接线以仪表后壳附图为准

六、 显示说明

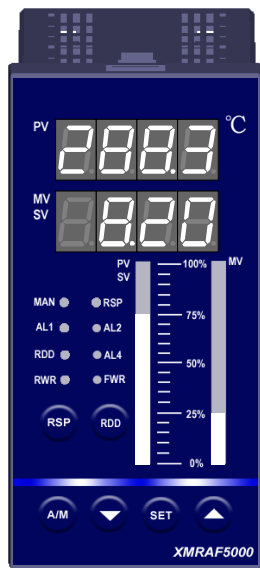

外型尺寸： 80×160×150mm

开孔尺寸： $76^{+0.74} \times 152^{+1.00}$ mm

名 称		内 容
显示屏	上 显 示 屏	<ul style="list-style-type: none"> ● 正常工作状态下显示输入工程量或输入信号故障状态给定值 ● 参数设定时显示被设定参数或被设定参数值
	下 显 示 屏	<ul style="list-style-type: none"> ● 工作状态下显示附屏设置内容 ● 参数设置状态下显示参数提示信息
操作键	RSP	● 用于本机/远程给定切换
	RDD	● 用于本机/冗余控制切换
	A/M	● 用于手动/自动切换
	▽	● 变更参数设定时，用于减少数值
	SET	● 参数设定确认键
	△	● 变更参数设定时，用于增加数值
指示灯	MAN	● 手动状态指示灯
	RSP	● 远程给定指示灯
	AL1	● 低报 (ALF.1) 指示灯
	AL2	● 高报 (ALF.2) 指示灯
	RDD	● 冗余控制指示灯
	RWR	● 反转驱动输出指示灯
	FWR	● 正转驱动输出指示灯
	左边光柱	● 显示过程值 PV 和 PID 给定值 SP (闪亮点指示)
右边光柱	● 显示输出值 MV	

七、操作总框图

- 注意事项：①进入设置菜单，停止操作约 25 秒自动返回工作态；②如对应菜单不出现，则是已上锁或无此功能
- 符号说明：图中▽, S, △分别代表仪表面板上▽, SET, △键，方框中符号为仪表 LED 显示符号

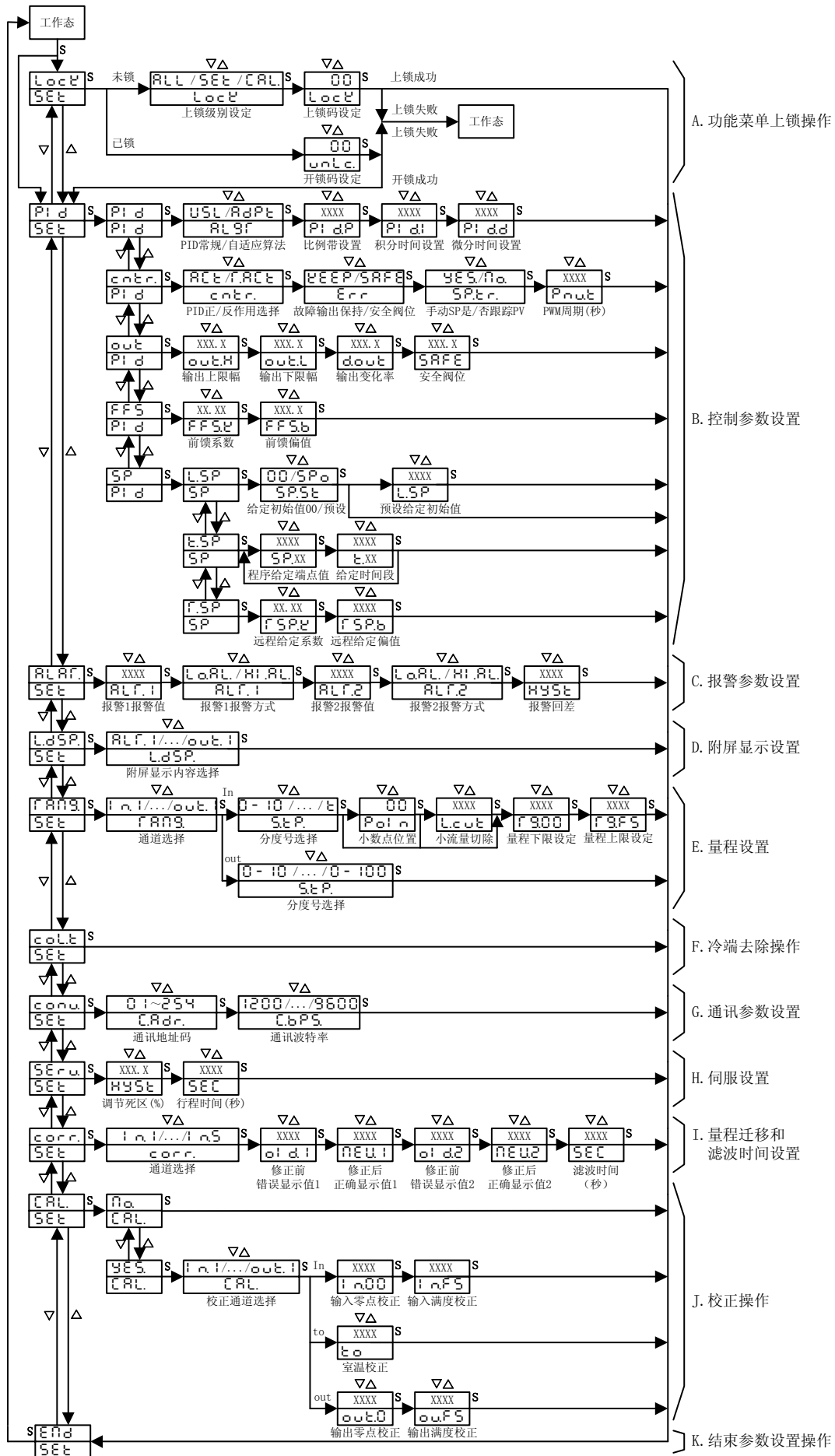

八、参数设定操作详细说明

A. 功能菜单密码操作

菜 单		出厂设置	参数说明
<div style="border: 1px solid black; padding: 2px; display: inline-block;"> Lock Set </div>	<ul style="list-style-type: none"> ● 菜单上锁操作入口 ● 按 SET 键确认 ● 按△、▽键退出 		菜单上锁
<div style="border: 1px solid black; padding: 2px; display: inline-block;"> ALL/SEt/CAL Lock </div>	<ul style="list-style-type: none"> ● 上锁级别设置 ● 按△、▽键修改参数 ● 按 SET 键确认 	CAL	ALL :全部菜单上锁 SEt :除给定值和PI d参数和E.SP参数以外的菜单全部上锁 CAL :同SEt
<div style="border: 1px solid black; padding: 2px; display: inline-block;"> 00 Lock </div>	<ul style="list-style-type: none"> ● 上锁密码设置 ● 按△、▽键修改密码 ● 按 SET 键确认 	18	上锁密码 注：“00”为无效密码，加锁操作无效
<div style="border: 1px solid black; padding: 2px; display: inline-block;"> 00 unlc </div>	<ul style="list-style-type: none"> ● 开锁码设置菜单 ● 按△、▽键输入开锁码 ● 按 SET 键确认 	18	开锁码

B. 控制参数设置框图

菜 单		出厂设置	参数说明
<div style="border: 1px solid black; padding: 2px; display: inline-block;"> PId SEt </div>	<ul style="list-style-type: none"> ● 控制参数设置入口 ● 按 SET 键确认 ● 按△、▽键退出 		控制参数设置

菜 单		出厂设置	参数说明
<div style="border: 1px solid black; padding: 2px; display: inline-block;">Pid</div> <div style="border: 1px solid black; padding: 2px; display: inline-block;">Pid</div>	<ul style="list-style-type: none"> ● PID 参数设置 ● 按 SET 键确认 ● 按Δ、▽键退出 		PID 参数设置
<div style="border: 1px solid black; padding: 2px; display: inline-block;">USL/AdPt</div> <div style="border: 1px solid black; padding: 2px; display: inline-block;">AL9T</div>	<ul style="list-style-type: none"> ● PID 常规/自适应算法 ● 按Δ、▽键选择 ● 按 SET 键确认 	USL	PID 常规/自适应算法: USL :常规算法 AdPt :自适应算法
<div style="border: 1px solid black; padding: 2px; display: inline-block;">XXXX</div> <div style="border: 1px solid black; padding: 2px; display: inline-block;">PidP</div>	<ul style="list-style-type: none"> ● 比例带参数 P 设置菜单 ● 按Δ、▽键修改 P 参数 ● 按 SET 键确认 	10 %	比例带参数 P: P=1~1000 (%)
<div style="border: 1px solid black; padding: 2px; display: inline-block;">XXXX</div> <div style="border: 1px solid black; padding: 2px; display: inline-block;">PidI</div>	<ul style="list-style-type: none"> ● 积分时间 I 设置菜单 ● 按Δ、▽键修改 I 参数 ● 按 SET 键确认 	300 秒	积分时间 I 参数: I=1~3600 (秒)
<div style="border: 1px solid black; padding: 2px; display: inline-block;">XXXX</div> <div style="border: 1px solid black; padding: 2px; display: inline-block;">PidD</div>	<ul style="list-style-type: none"> ● 微分强度 d 设置菜单 ● 按Δ、▽键修改 d 参数 ● 按 SET 键确认 	02	微分强度 d 参数: 注: d=0: 取消微分作用
<div style="border: 1px solid black; padding: 2px; display: inline-block;">cntr.</div> <div style="border: 1px solid black; padding: 2px; display: inline-block;">Pid</div>	<ul style="list-style-type: none"> ● 控制菜单入口 ● 按 SET 键确认 ● 按Δ、▽键退出 		控制
<div style="border: 1px solid black; padding: 2px; display: inline-block;">ACt/r.ACt</div> <div style="border: 1px solid black; padding: 2px; display: inline-block;">cntr.</div>	<ul style="list-style-type: none"> ● PID 正反作用选择菜单 ● 按Δ、▽键选择 ● 按 SET 键确认 	r.ACt	PID 正反作用 ACt : 正作用 r.ACt : 反作用

菜 单		出厂设置	参数说明		
<table border="1"> <tr><td>KEEP/SAFE</td></tr> <tr><td>Err</td></tr> </table>	KEEP/SAFE	Err	<ul style="list-style-type: none"> ● 故障输出保持/安全阀位 ● 按Δ、▽键选择 ● 按 SET 键确认 	KEEP	故障输出保持/安全阀位 KEEP: 输出保持 SAFE: 输出安全阀位
KEEP/SAFE					
Err					
<table border="1"> <tr><td>YES/No</td></tr> <tr><td>SP.tr.</td></tr> </table>	YES/No	SP.tr.	<ul style="list-style-type: none"> ● 手动 SP 是/否跟踪 PV ● 按Δ、▽键选择 ● 按 SET 键确认 	No	YES: 手动转自动时 SP 跟踪 PV No: 手动转自动时 SP 不跟踪 PV
YES/No					
SP.tr.					
<table border="1"> <tr><td>XXXX</td></tr> <tr><td>P.out</td></tr> </table>	XXXX	P.out	<ul style="list-style-type: none"> ● PWM 周期设置菜单 ● 按Δ、▽键修改其值 ● 按 SET 键确认 	30 秒	时间比例输出的时间周期 其范围:0~2000 秒
XXXX					
P.out					
<table border="1"> <tr><td>out</td></tr> <tr><td>Pid</td></tr> </table>	out	Pid	<ul style="list-style-type: none"> ● 输出参数设置菜单 ● 按 SET 键确认 ● 按Δ、▽键退出 		输出
out					
Pid					
<table border="1"> <tr><td>XXX.X</td></tr> <tr><td>out.H</td></tr> </table>	XXX.X	out.H	<ul style="list-style-type: none"> ● 输出上限幅值设置菜单 ● 按Δ、▽键修改参数值 ● 按 SET 键确认 	100.0 %	输出上限幅值 范围: - 100.0~100.0
XXX.X					
out.H					
<table border="1"> <tr><td>XXX.X</td></tr> <tr><td>out.L</td></tr> </table>	XXX.X	out.L	<ul style="list-style-type: none"> ● 输出下限幅值设置菜单 ● 按Δ、▽键修改参数值 ● 按 SET 键确认 	0.0 %	输出上限幅值 范围: - 100.0~100.0
XXX.X					
out.L					
<table border="1"> <tr><td>XXX.X</td></tr> <tr><td>d.out</td></tr> </table>	XXX.X	d.out	<ul style="list-style-type: none"> ● 输出变化率设置菜单 ● -按Δ、▽键修改参数值 ● 按 SET 键确认 	100.0 %	输出变化率 范围:0.0~100.0
XXX.X					
d.out					

菜 单		出厂设置	参数说明
<div style="border: 1px solid black; padding: 2px; text-align: center;">xxx.x</div> <div style="border: 1px solid black; padding: 2px; text-align: center;">SAFE</div>	<ul style="list-style-type: none"> ● 安全阀阈值设置菜单 ● 按Δ、▽键修改参数值 ● 按 SET 键确认 	00 %	安全阀阈值 范围: - 100.0~100.0
<div style="border: 1px solid black; padding: 2px; text-align: center;">FFS</div> <div style="border: 1px solid black; padding: 2px; text-align: center;">PI d</div>	<ul style="list-style-type: none"> ● 前馈参数设置菜单 ● 按 SET 键确认 ● 按Δ、▽键退出 		前馈
<div style="border: 1px solid black; padding: 2px; text-align: center;">xxx.x</div> <div style="border: 1px solid black; padding: 2px; text-align: center;">FFSE</div>	<ul style="list-style-type: none"> ● 前馈系数设置菜单 ● 按Δ、▽键修改参数值 ● 按 SET 键确认 	100	前馈系数值 范围:0.00~99.99
<div style="border: 1px solid black; padding: 2px; text-align: center;">xxx.x</div> <div style="border: 1px solid black; padding: 2px; text-align: center;">FFSb</div>	<ul style="list-style-type: none"> ● 前馈偏置值设置菜单 ● 按Δ、▽键修改参数值 ● 按 SET 键确认 	00	前馈偏置值 范围: - 100.0~100.0
<div style="border: 1px solid black; padding: 2px; text-align: center;">SP</div> <div style="border: 1px solid black; padding: 2px; text-align: center;">PI d</div>	<ul style="list-style-type: none"> ● 给定菜单设置 ● 按 SET 键确认 ● 按Δ、▽键退出 		PID 给定
<div style="border: 1px solid black; padding: 2px; text-align: center;">LSP</div> <div style="border: 1px solid black; padding: 2px; text-align: center;">SP</div>	<ul style="list-style-type: none"> ● 本机定值给定菜单入口 ● 按 SET 键确认 ● 按Δ、▽键退出 		本机定值给定
<div style="border: 1px solid black; padding: 2px; text-align: center;">00/SPo</div> <div style="border: 1px solid black; padding: 2px; text-align: center;">SPSE</div>	<ul style="list-style-type: none"> ● 给定初始值 00/预设 ● 按Δ、▽键选择 ● 按 SET 键确认 	SPo	给定初始值 00/预设 00: SP 初始为 00 SPo: SP 初始为 SP0

菜 单	出厂设置	参数说明
<div style="border: 1px solid black; padding: 2px; text-align: center;"> XXX.X L.SP </div>	<ul style="list-style-type: none"> ● 预设给定初始值菜单 ● 按Δ、▽键修改参数值 ● 按 SET 键确认 	50 % PID 初始给定值
<div style="border: 1px solid black; padding: 2px; text-align: center;"> t.SP SP </div>	<ul style="list-style-type: none"> ● 程序给定菜单入口 ● 按 SET 键确认 ● 按Δ、▽键退出 	
<div style="border: 1px solid black; padding: 2px; text-align: center;"> XXXX SP.XX </div>	<ul style="list-style-type: none"> ● 程序给定端点值菜单 ● 按Δ、▽键修改参数值 ● 按 SET 键确认 	SP.00: 00 SP.01: 80% SP.02: 50% SP.03: 00% 程序给定端点值
<div style="border: 1px solid black; padding: 2px; text-align: center;"> XXXX t.XX </div>	<ul style="list-style-type: none"> ● 给定时间段设置菜单 ● 按Δ、▽键修改参数值 ● 按 SET 键确认 	t.01: 02 t.02: 02 t.03: 02 t.04: 00 给定时间段 t.xx≠00 继续下端点设置 t.00=00 结束设置工作态
<div style="border: 1px solid black; padding: 2px; text-align: center;"> r.SP SP </div>	<ul style="list-style-type: none"> ● 远程给定设置菜单入口 ● 按 SET 键确认 ● 按Δ、▽键退出 	远程给定
<div style="border: 1px solid black; padding: 2px; text-align: center;"> XX.XX r.SP.e </div>	<ul style="list-style-type: none"> ● 远程给定系数设置菜单 ● 按Δ、▽键修改参数值 ● 按 SET 键确认 	100 远程给定系数 范围: 0.00~99.99
<div style="border: 1px solid black; padding: 2px; text-align: center;"> XXXX r.SP.b </div>	<ul style="list-style-type: none"> ● 远程给定偏值设置 ● 按Δ、▽键修改参数值 ● 按 SET 键确认 	00 或 0.0 或 0.00 或 0.000 远程给定偏值

C. 报警参数设置

菜 单		出厂设置	参数说明
<div style="border: 1px solid black; padding: 2px; display: inline-block;">ALARM</div> <div style="border: 1px solid black; padding: 2px; display: inline-block;">SET</div>	<ul style="list-style-type: none"> 报警菜单入口 按 SET 键确认 按△、▽键取消 		报警菜单
<div style="border: 1px solid black; padding: 2px; display: inline-block;">XXXX</div> <div style="border: 1px solid black; padding: 2px; display: inline-block;">ALF.1</div>	<ul style="list-style-type: none"> 报警 1 报警值设置菜单 按△、▽键修改设定值 按 SET 键确认 	20%*FS	报警 1 报警值
<div style="border: 1px solid black; padding: 2px; display: inline-block;">LoAL/HiAL</div> <div style="border: 1px solid black; padding: 2px; display: inline-block;">ALF.1</div>	<ul style="list-style-type: none"> 报警 1 报警方式设置 按△、▽键修改设置 按 SET 键确认 	LoAL	报警 1 高低报警选择 LoAL:低报警 HiAL:高报警
<div style="border: 1px solid black; padding: 2px; display: inline-block;">XXXX</div> <div style="border: 1px solid black; padding: 2px; display: inline-block;">ALF.2</div>	<ul style="list-style-type: none"> 报警 2 报警值设置菜单 按△、▽键修改设定值 按 SET 键确认 	80%FS	报警 2 报警值
<div style="border: 1px solid black; padding: 2px; display: inline-block;">LoAL/HiAL</div> <div style="border: 1px solid black; padding: 2px; display: inline-block;">ALF.2</div>	<ul style="list-style-type: none"> 报警 2 报警方式设置 按△、▽键修改设置 按 SET 键确认 	HiAL	报警 2 高低报警选择 LoAL:低报警 HiAL:高报警
<div style="border: 1px solid black; padding: 2px; display: inline-block;">XXXX</div> <div style="border: 1px solid black; padding: 2px; display: inline-block;">HYSL</div>	<ul style="list-style-type: none"> 报警回差设置 按△、▽键修改设置 按 SET 键确认 	01 或 0.1 或 0.01 或 0.001	报警回差

D. 附屏显示设置

菜 单	出厂设置	参数说明
<div style="border: 1px solid black; padding: 2px; margin-bottom: 2px;">LdSP</div> <div style="border: 1px solid black; padding: 2px;">Set</div> <ul style="list-style-type: none"> ● 附屏显示菜单入口 ● 按 SET 键确认 ● 按△、▽键取消 		附屏显示
<div style="border: 1px solid black; padding: 2px; margin-bottom: 2px;">ALF.1/.../out.1</div> <div style="border: 1px solid black; padding: 2px;">LdSP</div> <ul style="list-style-type: none"> ● 附屏显示内容选择设置 ● 按△、▽键修改设置 ● 按 SET 键确认 	out	ALF.1:显示报警 1 报警值 ALF.2:显示报警 2 报警值 SP : PID 控制给定目标值 out :PID 控制输出值 t :环境温度值 in.1:测量输入值 in.2:前馈输入值 in.3:阀位反馈值 in.4:远程给定值 in.5:冗余输入值 out.1:阀位输出值

E. 显示量程设置

菜 单	出厂设置	参数说明
<div style="border: 1px solid black; padding: 2px; margin-bottom: 2px;">rANG</div> <div style="border: 1px solid black; padding: 2px;">Set</div> <ul style="list-style-type: none"> ● 量程设置入口 ● 按 SET 键确认 ● 按△、▽键取消 		量程
<div style="border: 1px solid black; padding: 2px; margin-bottom: 2px;">in.1/.../out.1</div> <div style="border: 1px solid black; padding: 2px;">rANG</div> <ul style="list-style-type: none"> ● 量程通道选择菜单 ● 按△、▽键选择 ● 按 SET 键确认 		

菜单	出厂设置	参数说明
<div style="border: 1px solid black; padding: 5px; margin-bottom: 5px;">0-10/...t</div> <div style="border: 1px solid black; padding: 5px;">SEtP.</div>	<ul style="list-style-type: none"> ● 分度号设置 ● 按△、▽键修改设置 ● 按 SET 键确认 	按定货 分度号选择 注:分度号选择见分度号选择表
<div style="border: 1px solid black; padding: 5px; margin-bottom: 5px;">00</div> <div style="border: 1px solid black; padding: 5px;">Poi n</div>	<ul style="list-style-type: none"> ● 小数点位置设置 ● 按△、▽键修改设置 ● 按 SET 键确认 	按定货 小数点位置
<div style="border: 1px solid black; padding: 5px; margin-bottom: 5px;">XXXX</div> <div style="border: 1px solid black; padding: 5px;">L.cu t</div>	<ul style="list-style-type: none"> ● 小信号切除设置 ● 按△、▽键修改设置 ● 按 SET 键确认 	00 小信号切除值（按工程单位）
<div style="border: 1px solid black; padding: 5px; margin-bottom: 5px;">XXXX</div> <div style="border: 1px solid black; padding: 5px;">r 900</div>	<ul style="list-style-type: none"> ● 量程零点设置 ● 按△、▽键修改设置 ● 按 SET 键确认 	按定货 量程零点
<div style="border: 1px solid black; padding: 5px; margin-bottom: 5px;">XXXX</div> <div style="border: 1px solid black; padding: 5px;">r 9F5</div>	<ul style="list-style-type: none"> ● 量程满度设置 ● 按△、▽键修改设置 ● 按 SET 键确认 	按定货 量程满度
<div style="border: 1px solid black; padding: 5px; margin-bottom: 5px;">0-10/...0-100</div> <div style="border: 1px solid black; padding: 5px;">dA</div>	<ul style="list-style-type: none"> ● out、out.1模拟输出方式选择 ● 按△、▽键选择 ● 按 SET 键确认 	按定货 0-10: 0-10mA 输出 4-20: 4-20mA 输出 0-5V: 0-5V 输出 0-100: 非标信号输出

F. 热电偶冷端补偿去除操作

菜 单	出厂设置	参数说明
<div style="border: 1px solid black; padding: 2px; display: inline-block;">colt</div> <div style="border: 1px solid black; padding: 2px; display: inline-block;">set</div> <ul style="list-style-type: none"> ● 去除冷端补偿菜单 ● 按 SET 键确认 ● 按△、▽键取消 ● 重新上电将恢复冷端补偿功能 		热电偶冷端补偿去除 注：仅热电偶有冷端补偿， 补偿范围 0~50℃

G. 通讯参数设置

菜 单	出厂设置	参数说明
<div style="border: 1px solid black; padding: 2px; display: inline-block;">comu</div> <div style="border: 1px solid black; padding: 2px; display: inline-block;">set</div> <ul style="list-style-type: none"> ● 通讯参数菜单入口 ● 按△、▽键取消 ● 按 SET 键确认 		通讯参数
<div style="border: 1px solid black; padding: 2px; display: inline-block;">01~254</div> <div style="border: 1px solid black; padding: 2px; display: inline-block;">C.Adr.</div> <ul style="list-style-type: none"> ● 本机通讯地址码设置 ● 按△、▽键修改设置 ● 按 SET 键确认 	01	本机通讯地址码 设置范围 01~254
<div style="border: 1px solid black; padding: 2px; display: inline-block;">1200/.../9600</div> <div style="border: 1px solid black; padding: 2px; display: inline-block;">C.bps</div> <ul style="list-style-type: none"> ● 通讯波特率设置 ● 按△、▽键修改设置 ● 按 SET 键确认 	9600	仪表通讯波特率： 1200 :1200bps; 2400 :2400bps; 4800 :4800bps; 9600 :9600bps

H. 伺服设置

菜 单	出厂设置	参数说明
<div style="border: 1px solid black; padding: 2px; display: inline-block;">SErw</div> <div style="border: 1px solid black; padding: 2px; display: inline-block;">SEt</div>		<ul style="list-style-type: none"> ● 伺服设置菜单入口 ● 按△、▽键取消 ● 按 SET 键确认
<div style="border: 1px solid black; padding: 2px; display: inline-block;">xxx.x</div> <div style="border: 1px solid black; padding: 2px; display: inline-block;">HYSr</div>	2.0 %	调节死区 (%) <ul style="list-style-type: none"> ● 按△、▽键修改设置 ● 按 SET 键确认
<div style="border: 1px solid black; padding: 2px; display: inline-block;">xxx.x</div> <div style="border: 1px solid black; padding: 2px; display: inline-block;">SEc</div>	10	行程时间 (秒) <ul style="list-style-type: none"> ● 伺服设置菜单入口 ● 按△、▽键修改设置 ● 按 SET 键确认

I. 量程迁移和滤波时间设置

菜 单	出厂设置	参数说明
<div style="border: 1px solid black; padding: 2px; display: inline-block;">corr.</div> <div style="border: 1px solid black; padding: 2px; display: inline-block;">SEt</div>		<ul style="list-style-type: none"> ● 量程迁移和滤波时间设置 ● 按△、▽键取消 ● 按 SET 键确认 通讯参数
<div style="border: 1px solid black; padding: 2px; display: inline-block;">In1/.../AnS</div> <div style="border: 1px solid black; padding: 2px; display: inline-block;">SEt</div>		<ul style="list-style-type: none"> ● 通道选择菜单 ● 按△、▽键修改设置 ● 按 SET 键确认 通道选择
<div style="border: 1px solid black; padding: 2px; display: inline-block;">xxxx</div> <div style="border: 1px solid black; padding: 2px; display: inline-block;">old1</div>	00 或 0.0 或 0.00 或 0.000	修正前错误显示值 1

菜 单		出厂设置	参数说明
<div style="border: 1px solid black; padding: 5px; width: fit-content;"> XXXX NEU.1 </div>	<ul style="list-style-type: none"> ● 修正后显示值 1 设置菜单 ● 按△、▽键取消 ● 按 SET 键确认 	00 或 0.0 或 0.00 或 0.000	修正后正确显示值 1
<div style="border: 1px solid black; padding: 5px; width: fit-content;"> XXXX oLd.2 </div>	<ul style="list-style-type: none"> ● 修正前显示值 2 设置菜单 ● 按△、▽键取消 ● 按 SET 键确认 	1000 或 1000.0 或 10.00 或 1.000	修正前错误显示值 2
<div style="border: 1px solid black; padding: 5px; width: fit-content;"> XXXX NEU.2 </div>	<ul style="list-style-type: none"> ● 修正后显示值 2 设置菜单 ● 按△、▽键取消 ● 按 SET 键确认 	1000 或 1000.0 或 10.00 或 1.000	修正后正确显示值 2
<div style="border: 1px solid black; padding: 5px; width: fit-content;"> XXXX SEC </div>	<ul style="list-style-type: none"> ● 滤波时间设置菜单 ● 按△、▽键取消 ● 按 SET 键确认 	00 秒	注：滤波时间用户可设 值越大，仪表显示越稳， 对信号响应越慢

J. 校正操作

菜 单		参数说明
<div style="border: 1px solid black; padding: 5px; width: fit-content;"> CAL. SET </div>	<ul style="list-style-type: none"> ● 校正菜单入口 ● 按 SET 键确认 ● 按△、▽键取消 	校正菜单

菜 单		参数说明
<div style="border: 1px solid black; padding: 2px; width: fit-content;">No CAL.</div>	<ul style="list-style-type: none"> ● 取消校正操作 ● 按 SET 键确认 ● 按△、▽键取消 	取消校正
<div style="border: 1px solid black; padding: 2px; width: fit-content;">YES CAL.</div>	<ul style="list-style-type: none"> ● 校正操作菜单 ● 按 SET 键确认 ● 按△、▽键取消 	校正
<div style="border: 1px solid black; padding: 2px; width: fit-content;">i n.1/.../out.1 CAL.</div>	<ul style="list-style-type: none"> ● 校正选择菜单入口 ● 按 SET 键确认 ● 按△、▽键取消 	校正选择
<div style="border: 1px solid black; padding: 2px; width: fit-content;">XXXX 1 n.00</div>	<ul style="list-style-type: none"> ● 输入信号零点值校正菜单 ● 由外部输入正确的零点信号值，稳定 10 秒以上后，按 SET 键确认 ● 0~10mA/4~20mA 输入零点校正值为 0mA ● 0~5V/1~5V 输入零点校正值为 0.000V ● 热电阻分度号输入零点校正值为 100.00Ω ● 热电偶分度号输入信号零点校正值为 0.000mV ● 非标输入按同类信号或实际零点信号校正 	输入信号零点标定
<div style="border: 1px solid black; padding: 2px; width: fit-content;">XXXX 1 n.FS</div>	<ul style="list-style-type: none"> ● 输入信号满度值校正菜单 ● 由外部输入正确的满度信号，稳定 10 秒以上后，按 SET 键确认 ● 0~10mA/4~20mA 输入满度校正值为 20.00mA ● 0~5V/1~5V 输入，满度校正值为 5.000V ● 热电阻输入，满度校正值为 350.000Ω ● 热电偶输入，满度校正值为 60.000mV 	输入信号满度值标定

菜 单		参数说明		
<table border="1"> <tr><td>to</td></tr> <tr><td>CAL.</td></tr> </table>	to	CAL.	<ul style="list-style-type: none"> ● 温度校正菜单入口 ● 按 SET 键确认 ● 按△、▽键取消 	
to				
CAL.				
<table border="1"> <tr><td>XXXX</td></tr> <tr><td>to</td></tr> </table>	XXXX	to	<ul style="list-style-type: none"> ● 室温校正菜单 ● 按△、▽键输入当前实际室温值 (°C) ● 按 SET 键确认 	室温
XXXX				
to				
<table border="1"> <tr><td>out</td></tr> <tr><td>CAL.</td></tr> </table>	out	CAL.	<ul style="list-style-type: none"> ● 输出零点满度校正菜单入口 ● 按 SET 键确认 ● 按△、▽键取消 	
out				
CAL.				
<table border="1"> <tr><td>XXXX</td></tr> <tr><td>out.0</td></tr> </table>	XXXX	out.0	<ul style="list-style-type: none"> ● 输出信号零点校正菜单 ● 按△、▽键实际输出值调至零点校正 ● 按 SET 键确认 ● 0~10mA/4~20mA 输出零点校正值为 4.00mA ● 0~5V/1~5V 输出零点校正值为 1.000V 	输出信号零点标定 实际输出值: 外接监视仪 器 可知
XXXX				
out.0				
<table border="1"> <tr><td>XXXX</td></tr> <tr><td>ou.FS</td></tr> </table>	XXXX	ou.FS	<ul style="list-style-type: none"> ● 输出信号满度校正菜单 ● 按键将实际输出值调至满度校正 ● 按 SET 键确认 ● 0~10mA/4~20mA 输出满度校正值为 20.00mA ● 0~5V/1~5V 输出满度校正值为 5.000V 	校正输出信号满度标定 注: 非标输出按实际满度校 正
XXXX				
ou.FS				
K. 结束参数设定				
<table border="1"> <tr><td>END</td></tr> <tr><td>SET</td></tr> </table>	END	SET	<ul style="list-style-type: none"> ● 结束参数设定操作菜单 ● 按 SET 键确认 ● 按△、▽键取消 	结束参数设定
END				
SET				

九、使用指南

9.1. 仪表工作状态说明

9.1.1. 仪表状态指示

- 按 A/M 键，仪表手动/自动状态无扰切换，MAN 灯灭表示仪表处于自动状态，按▽或Δ键可改变 PID 目标值 SP（远程给定或程序给定时无效），由下屏数码数显示及左边光柱闪亮点高度指示；MAN 灯亮表示仪表处于手动状态，按▽或Δ键可改变 PID 控制输出值，由下屏数码数显示及右边光柱高度指示。
- 按 RSP 键，仪表本机/远程给定间切换，RSP 灯亮表示仪表处于远程给定状态，给定值大小由 In4 信号大小和远程给定系数 $rsp.k$ 及远程给定偏置值 $rsp.b$ 决定 ($SP = rsp.k * In4 + rsp.b$)；RSP 灯灭表示仪表处于本机给定状态，给定值大小由▽、Δ按键给定。
- 按 RDD 键，仪表本机/冗余控制间切换（DI1 必须闭合），RDD 灯亮表示仪表处于冗余控制，自动状态下输出由 IN5 大小控制，手动状态下输出由▽、Δ按键控制；RDD 灯灭表示仪表处于本机控制，自动状态下输出由本机 PID 控制，手动状态下输出由▽、Δ按键控制。
- 按 SET 键，可进入在线设置状态。

9.1.2. DI1 本机控制/冗余控制切换信号输入，DI1 断开仪表处于本机控制，此时 RDD 键失效；DI1 闭合仪表处于冗余控制，按 RDD 键仪表在本机/冗余控制间切换。

9.1.3. 操作完毕按键返回工作状态，停止按键操作约 25 秒自动返回工作状态。

9.2. PID 参数整定

9.2.1. PID 参数仪表自整定。

先把调节器设置为本机定值给定状态，再把 PID 算法设定成自适应算法 (**B. 控制参数设置**)，附屏显示设为显示 PID 控制输出 (**D. 附屏设置**)，在工作态按▽或Δ键设置 PID 目标值 (SP)，调节器自动进入 PID 自整定运算（进入自整定算法条件：**PID 自适应算法且 PV 与 SP 误差大于 10%FS**），此时附屏显示 **ADPŁ**，表示仪表正在测试系统参数，当附屏 **ADPŁ** 显示消失，PID 参数仪表自整定成功。最后把 PID 算法设回常规算法 (**B. 控制参数设置**，PID 常规算法是仪表长时运行状态，PID 自适应算法，在仪表上电工作时，均要先自整定参数)，这时还可根据系统响应的情况，在自适应的基础上人为修改 PID 参数，使系统达到更优的调节品质。

9.2.2. PID 参数人工整定。

- 已知 PID 参数，直接输入仪表即可（详见 **B. 控制参数设置**）。
- **P 参数设置**: 先将 I 设为 4000 秒, D 设为 0 秒。如不能肯定比例调节系数 P 应为多少, 请把 P 参数先设置大些(如 $P=30\%$), 以避免开机出现超调和振荡, 运行后视响应情况再逐级调小 (P 减小, 响应加快, 超调加大), 以加强比例作用的效果, 提高系统响应的快速性, 以既能快速响应, 又不出现超调或振荡为最佳。
I 参数设置: P 参数确定后, 再把 I 参数逐级调小 (I 减小, 响应加快, 超调加大), 观察系统响应, 以系统能快速消除静差进入稳态, 而不出现超调振荡为最佳。
D 参数设置: P, I 参数确定后 (多数系统可不加微分作用 $D=0$), 再把 D 参数逐步加大, 以改善系统响应的快速性, 以系统不出现振荡为最佳。

9.3. 前馈加法整定

- 首先将 P、I、D 参数整定好, 将前馈系数设为 0.00, 前馈偏值设为 0.0 (详见 **B. 控制参数设置**), 将附屏设为 In2 (详见 **D. 附屏显示设置**)。
- 系统投运在正常额定负载下, 系统工作稳定后, 读出附屏前馈输入值, 计算出此时前馈量百分比值 FFS。
- 设计前馈输入扰动为 15%, 前馈加法作用为 30%。
- 前馈系数 $FFS.K=30\%/15\%=2.00$, 前馈偏值 $FFS.B=-FFS.K*FFS=-2*FFS$ 。

9.4 悬空输入端的处理

- 控制 SAMA 图见 5.3, 详细接线图见 5.2。
- 取消前馈作用, 将 In2 分度号选择为 0-5V (详见 **E. 量程设置**), 前馈系数设为 0.00 和前馈偏值设为 0.0 (详见 **B. 控制参数设置**), In2 输入无需接线, 可悬空。
- 不带手操器或无需手操器手/自动无扰切换, In3 分度号选择为 0-5V (见 **E. 量程设置**), In3 输入无需接线, 可悬空
- 取消远程给定, 将 In4 分度号选择为 0-5V (详见 **E. 量程设置**), In4 输入无需接线, DI2 输入无需接线, 可悬空。
- 选择模拟信号输出, PID 输出 0~100%由 OUT1 输出, PV 变送由 OUT2 输出。
- 选择时间比例输出, PID 输出 0~100%由 DO1 输出, DO2 为报警 2 输出。
- 当 PID 输出下限幅设置为负值, 本调节器具有正负 PID 调节功能 (PID 控制为-100%~100%), 选择模拟信号输出 PID 负输出-100%~0 由 OUT2 输出, 选择时间比例输出, PID 负输出-100%~0 由 DO2 输出。

十、应用范例

10.1 XMRAF5000/XMRAF6000 作为单回路调节器控制接线图

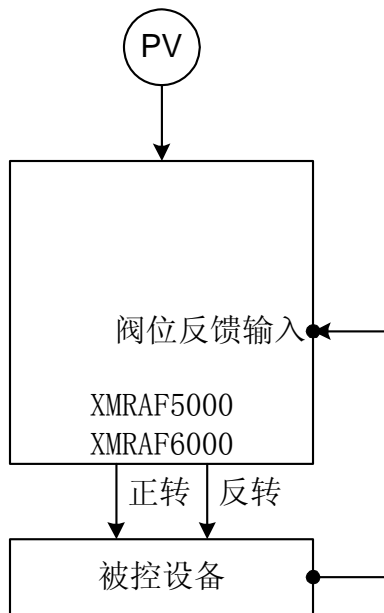

10.2 XMRAF5000/XMRAF6000 作为单回路冗余调节器简易控制接线图

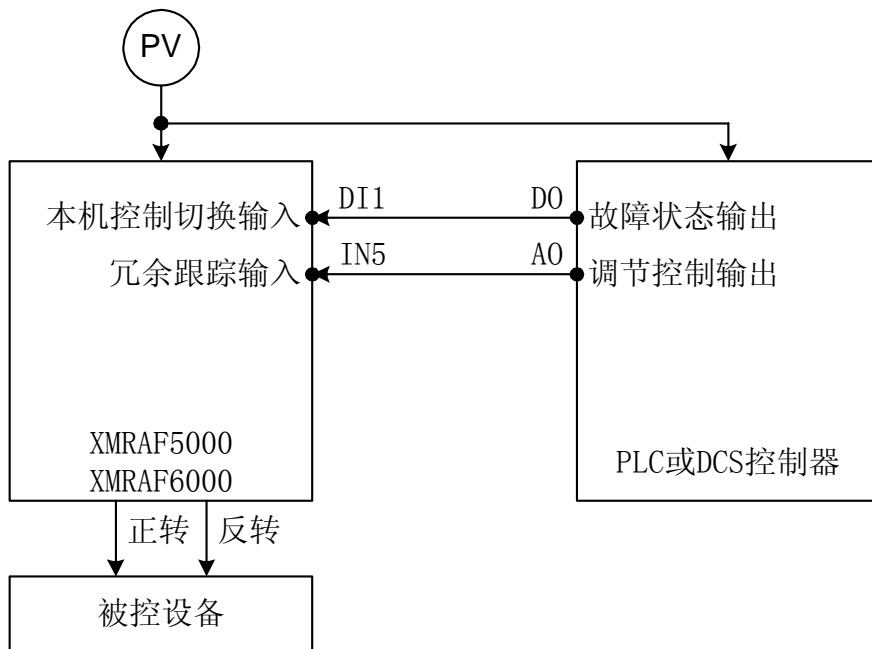

10.3 XMRAF5000/XMRAF6000 作为单回路冗余调节器标准控制接线图

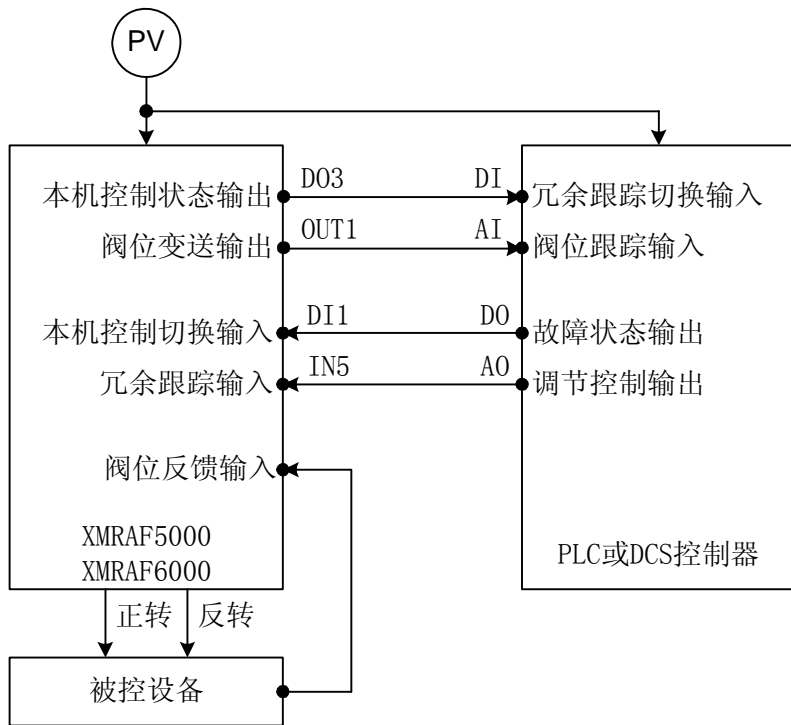

特别说明：

1. 在正常情况下，仪表不需要特别维护，请注意防潮、防尘。
2. 因产品质量引起的故障，在出厂三个月内可更换或退货，在出厂 18 个月内实行免费保修，在 18 个月后实行有偿服务，终身维修。
3. 公司保留产品改进升级和接线更改的权利，若发现说明书与产品后壳接线图不符，以后壳所附接线图为准。若发现实物功能菜单与说明书不符，请与当地供货商或本部联系。

服务宗旨：

百特工控不仅在产品设计、开发上引进国外先进技术，而且在销售、服务和市场管理上吸收了国外先进的管理理念。百特工控坚持地区分销保护和服务本地化的原则，竭诚为广大用户服务。您需订货和技术服务请与百特工控在当地的分公司、子公司、办事处或分销代理商联系。

若以上机构不能提供您满意的服务，请拨打
本部服务热线电话：0591-3767591
市场监督投诉电话：0591-3767580。
欢迎光临本公司网站：<http://www.fbtc.com.cn/>